



CiTi Technische Daten.



Dieses Typenblatt nach VDI-Richtlinie 2198 nennt nur die technischen Werte des Standard-Gerätes.
Abweichende Bereifungen, andere Hubgerüste, Zusatzeinrichtungen usw. können andere Werte ergeben.

Kennzeichen	1.1	Hersteller				STILL
	1.2	Typzeichen des Herstellers				CiTi One
	1.3	Antrieb (Elektro, Diesel, Benzin, Treibgas, Netzelektro)				Elektro
	1.4	Bedienung (Hand, Geh, Stand, Sitz, Kommissionierer)				Geh
	1.5	Tragfähigkeit/Last		Q	kg	500
	1.6	Lastschwerpunktabstand		c	mm	600
	1.8	Lastabstand	Gabeln oben/unten	x	mm	972/906
	1.9	Radstand		y	mm	1185
	Gewichte	2.11	Eigengewicht (inkl. Batterie)		(Batt)	5 Ah
2.11				(Batt)	9 Ah	99
2.11				(Batt)	15 Ah	102
2.2		Achslast mit Last	antriebsseitig/lastseitig		kg	224/374
2.3		Achslast ohne Last			kg	71/27
Räder, Fahrwerk	3.1	Bereifung (Vollgummi, Vulkollan, Luft, Polyurethan)				Vollgummi
	3.2	Reifengrösse	antriebsseitig	Ø x l	mm	310/85
	3.3	Reifengrösse	lastseitig	Ø x l	mm	80x37
	3.4	Stützrollen	antriebsseitig	Ø x l	mm	ohne
	3.5	Räder, Anzahl (x=angetrieben)	antriebsseitig/lastseitig			1
	3.6	Spurweite	antriebsseitig		mm	0
	3.7	Spurweite	lastseitig		mm	410
Grundabmessungen	4.4	Hub		h ₃	mm	125
	4.9	Höhe Deichsel in Fahrstellung	min./max.	h ₁₄	mm	650/1170
	4.15	Höhe abgesenkt		h ₁₃	mm	85
	4.19	Gesamtlänge ohne Last		l ₁	mm	1560
	4.20	Länge einschl. Gabelrücken		l ₂	mm	410
	4.21	Gesamtbreite		b ₁ /b ₂	mm	550
	4.22	Gabelabmessung		s/e/l	mm	140/55/1150
	4.25	Gabelaussenabstand		b _s	mm	550
	4.32	Bodenfreiheit Mitte Radstand		m ₂	mm	30/155
	4.34	Arbeitsgangbreite bei Palette 800 x 1200 längs (b ₁₂ x l ₆)		A _{st}	mm	1815
4.35	Wenderadius		W _a	mm	1387/1321	
Leistungen	5.1	Fahrgeschwindigkeit	min./max.	mit/ohne Last	km/h	4,5/6
	5.2	Hubgeschwindigkeit	min./max.	mit/ohne Last	cm/s	3,7/5,4
	5.3	Senkgeschwindigkeit	min./max.	mit/ohne Last	cm/s	4,9/5,8
	5.7	Steigfähigkeit		mit/ohne Last	%	8
	5.82	Erlaubte Geschwindigkeit an Schwellen und Übergängen			km/h	< 2
	5.9	Beschleunigungszeit (auf 10 m)		mit/ohne Last	s	7/6
5.10	Parkbremse				elektromagnetisch	
E-Motor	6.1	Fahrmotor, Leistung S2 = 20 min			kW	0,3
	6.2	Hubmotor, Leistung bei S3 : 5%			kW	0,35
	6.3	Batterie nach DIN 43531/35/36; A, B, C, nein				NiCd/NiMH
	6.41	Batteriespannung, Nennkapazität 5 h			V/Ah	36 V/5 Ah
	6.42	Batteriespannung, Nennkapazität 5 h			V/Ah	36 V/9 Ah
	6.43	Batteriespannung, Nennkapazität 5 h			V/Ah	36 V/15 Ah
	6.5	Batteriegewicht 5/9/15 Ah			kg	6,4/7/10,5
6.6	Energieverbrauch nach VDI-Zyklus			Ah	0,06	
Sonst.	8.1	Art der Fahrsteuerung				AC-Steuerung
	8.2	Schallpegel			dB (A)	< 60

STILL Geh-Niederhubwagen CiTi One

- Der innovative Hubwagen für den innerstädtischen Lieferbetrieb
- Ideal einsetzbar für den Lieferverkehr in Städten, Freizeitparks, Messen, Krankenhäusern oder auch Betrieben
- Sehr kompakte Bauweise und niedriges Gewicht für einfaches Handling
- Gute Traktion auch auf unebenen Böden durch großes, profiliertes Vollgummi-Antriebsrad
- Leichtes Überqueren von Schwellen und Übergängen bis zu 70 mm*

- Sehr leise im Betrieb durch geräuschoptimierte Auslegung
- Kombination von elektrischer und mechanischer Bremse für sicheren Stand auch auf Rampen
- Geschlossener Radnabenantrieb für wartungsfreien Einsatz
- Einfach zu wechselnde Batterie für effektiven Einsatz und schnelle Verfügbarkeit
- Notlaufeigenschaft zur Sicherstellung der Beweglichkeit auch bei elektrischen Störungen

* Schwellenüberfahrt in Richtung des Antriebsrades mit langsamer Schrittgeschwindigkeit (max. 2 km/h)

CiTi One

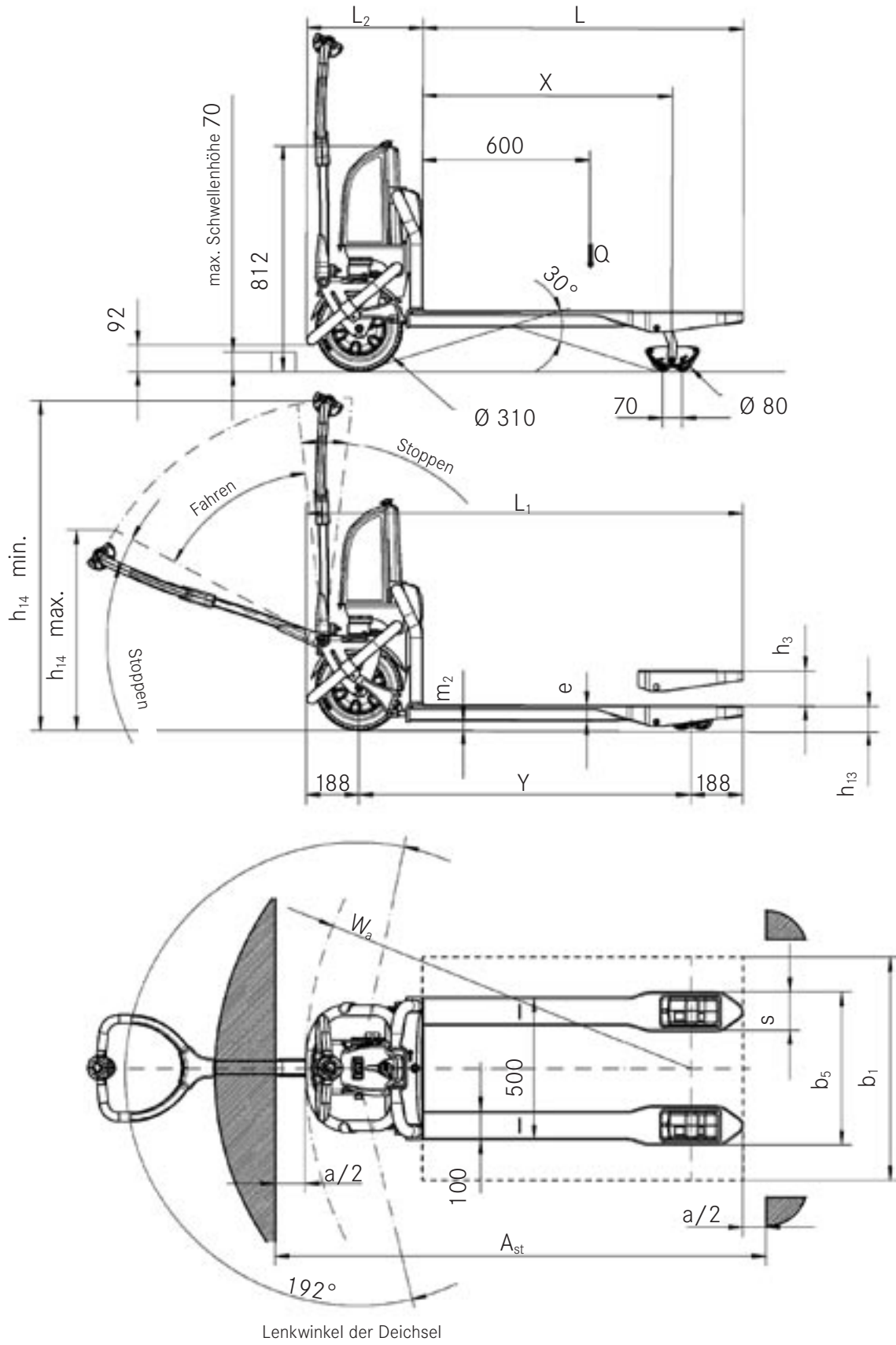



Ihr Kontakt

STILL GmbH

Berzeliusstraße 10

D-22113 Hamburg

Telefon: +49 (0)40/73 39-20 00

Telefax: +49 (0)40/73 39-20 01

info@still.de

Weitere Informationen finden Sie unter:

www.still.de

STILL Gesellschaft m.b.H.

IZ NÖ-Süd, Straße 3, Objekt 6

A-2351 Wiener Neudorf

Telefon: +43 (0)2236/615 01-0

Telefax: +43 (0)2236/617 04

info@still.at

Weitere Informationen finden Sie unter:

www.still.at

STILL AG

Industriestrasse 50

CH-8112 Otelfingen

Telefon: +41 (0)44/846 51 11

Telefax: +41 (0)44/846 51 21

info@still.ch

Weitere Informationen finden Sie unter:

www.still.ch